

Fig. 1

Attenzione !

Le modifiche o le alterazioni non autorizzate dal costruttore possono invalidare l'aderenza alle normative CE e rendere l'apparecchio non più adatto all'utilizzo. Il produttore declina ogni responsabilità per i danni recati a persone o cose a causa dell'uso improprio oppure del malfunzionamento dell'apparecchio soggetto a modifiche non autorizzate.



Questo dispositivo consente di controllare da remoto i parametri di funzionamento della stufa.

LEGENDA PULSANTI (FIG. 1):

- 1: Accensione / Spegnimento (tenere premuto per circa 3 sec. per effettuare l'operazione desiderata).
- 2: Temperatura
- 3: Potenza
- 4: Ventilazione
- 5: Tasto momentaneamente non abilitato
- 6: Ventilazione secondaria (ove presente)
- 7 e 8: Tasti per impostazione parametri

VERIFICA VERSIONE DISPLAY

Attenzione !

Per verificare la versione attualmente in uso nel proprio apparecchio, procedere come segue:

- 1) Premere sui tasti freccia (5) (6) del pannello di controllo della stufa, portarsi sul menu setup e premere il tasto (2)
- 2) Appare "0", premere il tasto (2) selezionare la password "7", e confermare con il tasto (8)
- 3) Comparirà "ON" premere il tasto (5) selezionare il sottomenu "5", premere (8) per confermare
- 4) Premere sui tasti freccia (5) (6) fino a visualizzare la lettera "d" seguita da un numero (d040, d041 o d042, d043...) che indica la versione display presente nell'apparecchio.

Una volta individuata la versione del proprio display, andare alle descrizioni del paragrafo corrispondente e seguire le relative istruzioni.

VERSIONE DISPLAY D040 - D041

Per abilitare il telecomando è necessario eseguire una procedura di abbinamento come da sequenza:

- 1) Premere sui tasti freccia (5) (6) del pannello di controllo della stufa, portarsi sul menu setup e premere il tasto (2)
- 2) Selezionare la password "7" con il tasto (2) e confermare con il tasto (8)
- 3) Scorrere con il tasto (5) e selezionare il sottomenu [36]; comparirà "OFF"
- 4) Inserire le batterie nel telecomando, lo sentirete vibrare tre volte come conferma di attivazione. Se le batterie fossero già inserite, premere contemporaneamente per circa tre secondi i

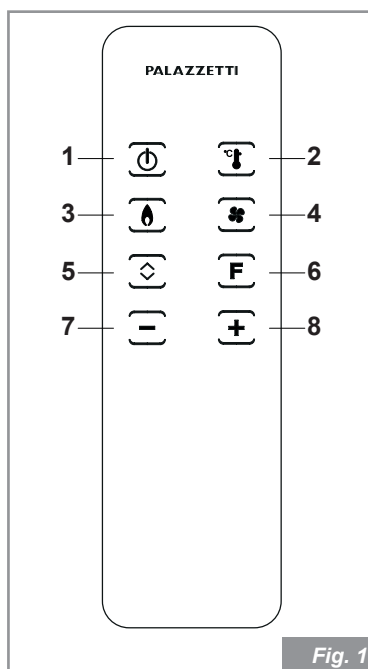

Fig. 1

Warning !

Any changes or modifications not authorized by the manufacturer may invalidate the adherence to EC regulations and make the apparatus no longer suitable for use. The manufacturer declines all responsibility for any damage to persons or things as a result of improper use or of malfunction of the apparatus which has been subject to unauthorized modifications.



This device allows for stove operating parameters to be controlled remotely.

KEYS (FIG. 1):

- 1: Switch On / Off (press and hold for about 3 seconds to perform the desired operation).
- 2: Temperature
- 3: Power
- 4: Ventilation
- 5: Key momentarily not enabled
- 6: Secondary ventilation (where present)
- 7 and 8: Keys to set the parameters

CHECK DISPLAY VERSION

Warning !

To check the version currently in use on your device, proceed as follows:

- 1) Press the arrow keys (5) (6) on the panel to control the stove, go to the menu setup and press the key (2)
- 2) When "0" appears, press (2), the select button the password "7", and confirm with the key (8)
- 3) "ON" will appear, press the key (5) select submenu "5", press (8) to confirm
- 4) Press the arrow keys (5) (6) up to display of the letter "d" followed by a number (d040, d041 or d042, d043...) indicating the display version present on the device.

Once you have found the version of your display, go to the descriptions of the corresponding paragraph and follow the relative instructions.

DISPLAY VERSION D040 - D041

To enable the remote control, it is necessary to perform a pairing procedure as follows:

- 1) Press the arrow keys (5) (6) on the panel to control the stove, go to the menu setup and press the key (2)
- 2) Select the password "7" by pressing (2) and confirm by pressing (8)
- 3) Scroll with the key (5) and select the submenu [36]; "OFF" will appear
- 4) Insert the batteries into the remote control, you will hear it vibrate three times as confirmation of the activation. If the batteries

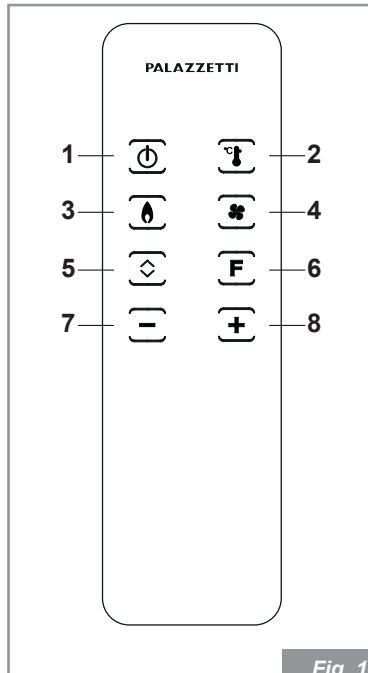

Fig. 1

Achtung !

Nicht vom Hersteller genehmigte Modifizierungen oder Änderungen können eine Abweichung von den CE-Bestimmungen zur Folge haben und das Gerät nicht mehr für den Gebrauch geeignet machen. Der Hersteller haftet nicht für Schäden an Personen oder Sachen, die auf unsachgemäßen Gebrauch oder Fehlfunktionen des Geräts zurückzuführen sind und nicht genehmigten Änderungen unterworfen sind.



Dieses Gerät ermöglicht die Fernsteuerung der Betriebsparameter des Ofens.

Legende der Tasten (Fig. 1):

- 1: Einschaltung/ Ausschaltung (für ca. 3 Sek. gedrückt halten, um den gewünschten Vorgang auszuführen)
- 2: Temperatur
- 3: Leistung
- 4: Belüftung
- 5: Taste derzeit nicht freigegeben
- 6: Sekundärlüftung (falls vorhanden)
- 7 und 8: Taste zur Parametereinstellung

Achtung !

Um die aktuell verwendete Version des Displays auf dem Ofen zu überprüfen, gehen sie wie folgt vor:

- 1) Auf die Pfeiltasten (5) (6) des Bedienfelds des Ofens drücken, in das Menü Setup eingehen und die Taste ... drücken
- 2) "0" erscheint, drücken Sie die Auswahl Taste (2) wählen und password 7 mit der Taste (8) bestätigen
- 3) "ON" wird angezeigt. Drücken Sie die Taste, (5) Wählen Sie das Untermenü "5" und drücken Sie (8) auf bestätigen
- 4) Drücken Sie die Pfeiltasten (5) (6) bis der Buchstaben „d“ gefolgt von einer Zahl (d040, d041 oder d042, d043) angezeigt wird, diese zeigt Ihnen die aktuelle Version des verwendeten Displays an.

Sobald Sie die Version Ihres Displays gefunden haben, Gehen Sie zu den Beschreibungen des entsprechenden Absatzes und befolgen Sie die entsprechenden Anweisungen

DISPLAY VERSION D040 - D041

Um die Fernbedienung zu aktivieren muss diese mit dem Ofen gekoppelt werden, dazu gehen sie wie folgt vor:

- 1) Auf die Pfeiltasten (5) (6) des Bedienfelds des Ofens drücken, in das Menü Setup eingehen und die Taste ... drücken
- 2) Das Passwort "7" mit der Taste (2) wählen und mit der Taste (8) bestätigen.
- 3) Drücken sie die Taste (5) bis sie zum Unter-

tasti "1" e "8", sentirete vibrare il telecomando tre volte come conferma di attivazione.

- 1) Dal pannello di controllo premere il tasto (2) per confermare
- 2) Il pannello di controllo inizia la ricerca del segnale del telecomando
- 3) Dopo qualche secondo di attesa sul display del pannello di controllo comparirà "ON" e il telecomando emetterà un lampeggio e una vibrazione, segnali che indicano il corretto pairing fra le due apparecchiature
- 4) In alto del display comparirà il simbolo fisso

È possibile scegliere la sonda di temperatura del telecomando come da sequenza:

- 1) Premere sui tasti freccia (5) (6) del pannello di controllo della stufa, portarsi sul menu setup e premere il tasto (2)
- 2) Selezionare la password "7" con il tasto (2) e confermare con il tasto (8)
- 3) Scorrere con i tasti (5) (6), selezionare il sottomenu [37] e confermare con il tasto (8)
- 4) Premere i tasti (5) (6) per selezionare il parametro di funzionamento desiderato: scegliendo "OFF" si attiva la sonda della stufa, scegliendo "ON" si attiva la sonda del telecomando
- 5) Premere il tasto (8) per confermare.

VERSIONE DISPLAY D042 E SUCCESSIVE

Per abilitare il telecomando è necessario eseguire una procedura di abbinamento come da sequenza:

- 1) Premere sui tasti freccia (5) (6) del pannello di controllo della stufa, portarsi sul menu setup e premere il tasto (2)
- 2) Selezionare la password "7" con il tasto (2) e confermare con il tasto (8)
- 3) Scorrere con il tasto (5) e selezionare il sottomenu [36]; comparirà "OFF"
- 4) Inserire le batterie nel telecomando, lo sentirete vibrare tre volte come conferma di attivazione. Se le batterie fossero già inserite, premere contemporaneamente per circa tre secondi i tasti "1" e "8", sentirete vibrare il telecomando tre volte come conferma di attivazione. Dal pannello di controllo premere il tasto (2) e con i tasti (5) (6) selezionare "ON"

are already inserted, press for about three seconds the keys "1" and "8" simultaneously, you will feel the remote control vibrate three times as confirmation of activation.

- 1) From the control panel, press the key (2) to confirm
- 2) The control panel will start searching for the remote control signal
- 3) After a few seconds, "ON" will appear on the control panel display and the remote control will flash and vibrate, indicating that the two devices have been paired correctly
- 4) The symbol will appear at the top of the display

You can choose whether to use the stove's temperature probe or the one of the remote control as follows:

- 1) Press the arrow keys (5) (6) on the stove control panel, go to the setup menu and press (2)
- 2) Select the password "7" by pressing (2) and confirm by pressing (8)
- 3) Scroll through the items using keys (5) (6) and select the submenu [37]; and confirm by pressing (8)
- 4) Press the keys (5) (6) to select the desired operating parameter: choosing "OFF" the stove probe activates, selecting "ON" the remote control probe activates.
- 5) Press (8) to confirm

DISPLAY VERSION D042 AND SUBSEQUENT

To enable the remote control, it is necessary to perform a pairing procedure as follows:

- 1) Press the arrow keys (5) (6) on the panel to control the stove, go to the menu setup and press the key (2)
- 2) Select the password "7" by pressing (2) and confirm by pressing (8)
- 3) Scroll with the key (5) and select the submenu [36]; "OFF" will appear
- 4) Insert the batteries into the remote control, you will hear it vibrate three times as confirmation of the activation. If the batteries are already inserted, press for about three seconds the keys "1" and "8" simultaneously, you will feel the remote control vibrate three times as confirmation of activation.

È possibile scegliere se utilizzare la sonda di temperatura della stufa o quella del telecomando

- 1) Con i tasti (5) (6) scegliere "OFF", "ON" o "I"
- 2) "OFF" spegne il telecomando "ON" abilita il telecomando senza attivare la sonda remota della temperatura. "I" accende il telecomando attivando la sonda remota di temperatura.
- 3) Premere il tasto (2) per confermare l'impostazione scelta
- 4) Il pannello di controllo inizia la ricerca del segnale del telecomando
- 5) Dopo qualche secondo di attesa il telecomando emetterà un lampeggio e una vibrazione, segnali che indicano il corretto pairing fra le due apparecchiature.

Sul display si visualizzerà: Le linee in alto indicano l'intensità del segnale radio, quelle in basso il livello della batteria; quattro linee indicano il valore massimo, una linea indica il valore minimo.

- 1) In alto del display comparirà il simbolo fisso

PER TUTTE LE VERSIONI

Modifica della temperatura

- 1) Premere il pulsante 2 che si illuminerà
- 2) Premere i pulsanti 7 e/o 8 per impostare il valore desiderato

Modifica della potenza

- 1) Premere il pulsante 3 che si illuminerà
- 2) Premere i pulsanti 7 e/o 8 per impostare il valore desiderato

Modifica della ventilazione

- 1) Premere il pulsante 4 che si illuminerà
- 2) Premere i pulsanti 7 e/o 8 per impostare il valore desiderato

Modifica della ventilazione secondaria (ove presente)

- 1) Premere il pulsante 6 che si illuminerà
- 2) Premere i pulsanti 7 e/o 8 per impostare il valore desiderato

firmation of activation. From the control panel, press the key (2) and with keys (5) (6) to select "ON" Press (8) to confirm

You can choose whether to use the probe temperature of the stove or the one of the remote control

- 1) With keys (5) (6) choose "OFF", "ON" or "I".
- 2) "OFF" disable the remote control "ON" enable the remote control without activating the remote temperature probe "I" enable the remote control with remote temperature probe.
- 3) Press (2) to confirm the choice setting
- 4) The control panel will start searching for the remote control signal
- 5) After a few seconds, the remote control will flash and vibrate, indicating that the two devices have been paired correctly.

Will appear on the display: The lines at the top indicate the intensity of the signal radio, those at the bottom indicate the battery level; four lines indicate the maximum value, one line indicates the minimum value.

- 1) The symbol will appear at the top of the display

FOR ALL VERSIONS

Changing the temperature

- 1) Press key 2 which will light up
- 2) Press keys 7 and/or 8 to set the desired value

Changing the power

- 1) Press key 3 which will light up
- 2) Press keys 7 and/or 8 to set the desired value

Changing the ventilation

- 1) Press key 4 which will light up
- 2) Press keys 7 and/or 8 to set the desired value

Changing the secondary ventilation (where present)

- 1) Press key 6 which will light up
- 2) Press keys 7 and/or 8 to set the desired value

Attenzione !

La pressione dei tasti 7 e/o 8 modificherà contemporaneamente la velocità di tutti i ventilatori posteriori: non è possibile gestire separatamente le singole velocità.

DISCONNESSIONE TRA STUFA E TELECOMANDO

Qualora fosse necessario interrompere la connessione fra i due dispositivi agire come segue:

- 1) Premere sui tasti freccia (5) (6) del pannello di controllo della stufa, portarsi sul menu setup e premere il tasto (2)
- 2) Selezionare la password "7" con il tasto (2) e confermare con il tasto (8)
- 3) Scorrere con i tasti (5) (6) e selezionare il sottomenu [36]; comparirà "ON" con i tasti (5) (6) e selezionare "OFF"
- 4) Premere il tasto (2) per confermare
- 5) Premere contemporaneamente per circa 3 sec. i pulsanti 1 e 8 del telecomando

Nel caso in cui il telecomando venga abbinato ad un Econoblocco, consultare il manuale d'uso che accompagna l'apparecchio

Attenzione !

Per alimentare il telecomando, utilizzare esclusivamente la batteria fornita in dotazione con il prodotto (Fig. 2). Rischio di esplosione in caso di non conformità della batteria.

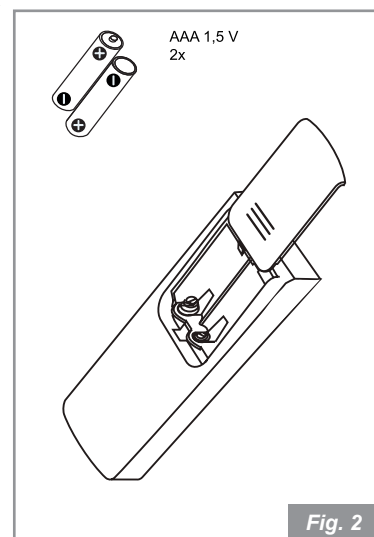

Fig. 2

Avvertenze per il corretto smaltimento del tuo ai sensi della direttiva europea 2002/96/EC. Alla fine della sua vita utile il prodotto non deve essere smaltito insieme ai rifiuti urbani. Può essere consegnato presso gli appositi centri di raccolta differenziata predisposti dalle amministrazioni comunali, oppure presso i rivenditori che forniscono questo servizio. Smaltire separatamente un elettrodomestico consente di evitare possibili conseguenze negative per l'ambiente e per la salute derivanti da un suo smaltimento inadeguato e permette di recuperare i materiali di cui è composto al fine di ottenere un importante risparmio di energia e di risorse. Per rimarcare l'obbligo di smaltire separatamente gli elettrodomestici, sul prodotto è riportato il marchio del contenitore di spazzatura mobile barrato.



004725212 - 14/07/2021

Warning !

The pressure of the keys 7 and/or 8 will change the speed of all the rear fans at the same time: it is not possible to manage the individual speed separately.

DISCONNECTION BETWEEN THE STOVE AND THE REMOTE CONTROL

Should it be necessary to interrupt the connection between the two devices, proceed as follows:

- 1) Press the arrow keys (5) (6) on the stove control panel, go to the setup menu and press (2)
- 2) Select the password "7" by pressing (2) and confirm by pressing (8)
- 3) Scroll through the items using the keys (5) (6) and select the submenu [36]; "ON" will appear. Use the keys (5) (6) to select "OFF"
- 4) Press (2) to confirm
- 5) Press keys 1 and 8 on the remote control simultaneously for about 3 seconds

If the remote control is paired with an Econoblocco, see the user manual that comes with the device.

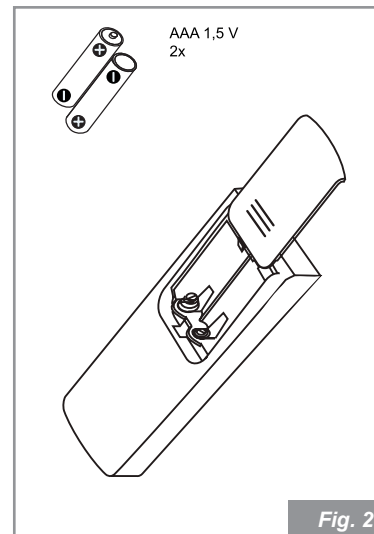

Fig. 2

Important information for a correct disposal of the product in accordance with EC Directive 2002/96/EC.

At the end of its service life, the product must not be disposed of as urban waste. It must be taken to a special local authority differentiated waste collection centre or to a retailer providing this service. Disposing of an electrical appliance separately avoids possible negative consequences for the environment and for the health deriving. From its inappropriate disposal and enables the constituent materials to be recovered to obtain significant savings in energy and resources. As a reminder of the need to dispose of household appliances separately, the product is marked with a crossedout wheeled dustbin.



004725212 - 14/07/2021

Achtung !

Durch Drücken der Tasten 7 und / oder 8 wird die Geschwindigkeit aller hinteren Lüfter gleichzeitig geändert: Die einzelnen Geschwindigkeiten können nicht separat verwaltet werden.

Die Verbindung zwischen den beiden Geräten funktioniert wie folgt:

- 1) Auf die Pfeiltasten (5) (6) des Bedienfelds des Ofens drücken, in das Menü Setup eingehen und die Taste ... drücken
- 2) Das Passwort "7" mit der Taste (2) wählen und mit der Taste (8) bestätigen
- 3) Mit den Tasten (5) (6) scrollen und das Untermenü [36] wählen; Mit den Tasten (5) (6) "ON" angezeigt und Mit den Tasten (5) (6) "OFF"
- 4) Die Taste (2) zur Bestätigung drücken
- 5) Drücken Sie zur Bestätigung die Taste Drücken Sie gleichzeitig für ca. 3 sek. Tasten 1 und 8 auf der Fernbedienung

Falls die Fernbedienung mit einem Econoblocco kombiniert wird, bitte die Bedienungsanleitung, die dem Gerät beiliegt, konsultieren

Achtung !

Verwenden Sie für die Stromversorgung der Fernbedienung ausschließlich die mit dem Produkt gelieferte Batterien (Fig. 2). Bei nicht konformen Batterien besteht Explosionsgefahr.

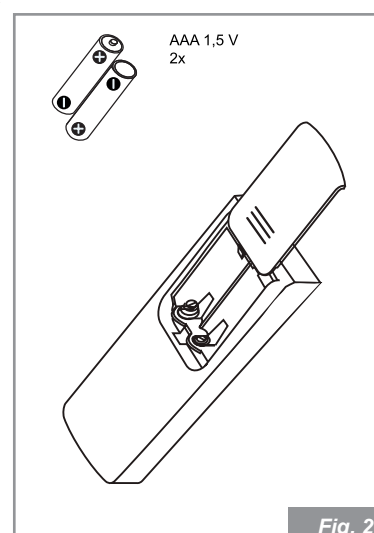

Fig. 2

Wichtiger Hinweis für die korrekte Entsorgung des Produkts in Übereinstimmung mit der EG-Richtlinie 2002/96/EG. Am Ende seiner Nutzzeit darf das Produkt NICHT zusammen mit dem Siedlungsabfall beseitigt werden. Es kann zu den eigens von den städtischen Behörden eingerichteten Sammelstellen oder zu den Fachhändlern, die einen Rücknahmeservice anbieten, gebracht werden. Die getrennte Entsorgung eines Haushaltsgerätes vermeidet mögliche negative Auswirkungen auf die Umwelt und die menschliche Gesundheit, die durch eine nicht vorschriftsmäßige Entsorgung bedingt sind. Zudem ermöglicht wird die Wiederverwertung der Materialien, aus denen sich Gerät zusammensetzt, was wiederum eine bedeutende Einsparung an Energie und Ressourcen mit sich bringt. Zur Erinnerung an die Verpflichtung, die Elektrohaushaltsgeräte getrennt zu beseitigen, ist das Produkt mit einer Mülltonne, die durchgestrichen ist, gekennzeichnet.



004725212 - 14/07/2021

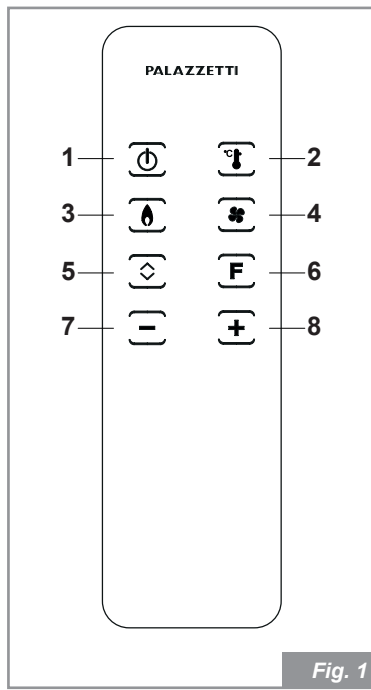

Fig. 1

Attention !

Les modifications ou les altérations non autorisées par le fabricant peuvent invalider la conformité aux normes CE et rendre l'appareil non adapté à l'utilisation. Le producteur décline toute responsabilité pour les dommages physiques et matériels provoqués par l'usage impropre ou pour le mauvais fonctionnement de l'appareil suite à des modifications non autorisées.



Cet appareil permet de contrôler à distance les paramètres de fonctionnement du poêle.

Légende touches (Fig. 1) :

- 1: Allumage / Extinction (appuyer pendant environ 3 s. pour effectuer l'opération souhaitée).
- 2: Température
- 3: Puissance
- 4: Ventilation
- 5: Touche momentanément non activée
- 6: Ventilation secondaire (si présente)
- 7 et 8: Touches pour le réglage des paramètres

Vérifier la version d'affichage

Attention !

Pour vérifier la version actuellement utilisée sur votre appareil, procédez comme suit :

- Appuyez sur les touches fléchées (↑) (↓) du panneau de contrôle du poêle, aller au menu setup et appuyez sur la touche (←)
- "0" apparaît, appuyez sur le bouton (→) et confirmez avec la touche (←)
- "ON" apparaîtra, appuyez sur la touche (→) sélectionner le sous-menu «5», appuyez sur la touche (←) pour confirmer
- Appuyez sur les touches fléchées (↑) (↓) jusqu'à afficher la lettre «d» suivie d'un numéro (d040, d041 ou d042, d043...) indiquant la version d'affichage présente dans l'appareil.

Une fois que vous avez trouvé la version de votre écran, aller aux descriptions du paragraphe correspondant et suivez les instructions pertinentes.

VERSION D'AFFICHAGE D040 - D041

Pour activer la télécommande, il faut suivre une procédure d'association :

- Appuyez sur les touches fléchées (↑) (↓) du panneau de contrôle du poêle, aller au menu setup et appuyez sur la touche (←)
- Sélectionner le mot de passe «7» à l'aide de la touche (→) et confirmer avec la touche (←)
- Parcourir avec les touches (→) et sélectionner le sous-menu [36] ; «OFF» apparaîtra
- Insérez les piles dans la télécommande, vous la sentirez vibrer trois fois comme confirmation

de l'activation. Si les piles sont déjà insérées, appuyez simultanément pendant environ trois secondes sur les touches «1» et «8», vous sentirez la télécommande vibrer trois fois comme confirmation de l'activation.

- Appuyez sur la touche (←) pour confirmer
- Le panneau de commande commence la recherche du signal de la télécommande
- Insérer les piles dans la télécommande
- Au bout de quelques secondes d'attente, «ON» apparaîtra sur l'écran du panneau de commande et la télécommande émettra un clignotement et une vibration, signaux qui indiquent l'association correcte entre les deux appareils
- Le symbole (📶) apparaîtra, fixe, en haut de l'écran.

Il est possible d'utiliser la sonde de température du poêle ou celle de la télécommande en agissant comme suit :

- Appuyez sur les touches fléchées (↑) (↓) du panneau de commande du poêle, aller dans le menu setup et appuyez sur la touche (←)
- Sélectionner le mot de passe «7» à l'aide de la touche (→) et confirmer avec la touche (←)
- Parcourir avec les touches (→) et sélectionner le sous-menu [37] ; et confirmer avec la touche (←)
- Parcourir avec les touches (→) (←) pour sélectionner le paramètre de fonctionnement souhaité ; en choisissant "OFF" la sonde de poêle est activée, en choisissant "ON" la sonde de commande à distance est activée, appuyez sur la touche (←) pour confirmer

VERSION D'AFFICHAGE D042 ET ENSUITE

Pour activer la télécommande, il faut suivre une procédure d'association :

- Appuyez sur les touches fléchées (↑) (↓) du panneau de commande du poêle, aller dans le menu setup et appuyez sur la touche (←)
- Sélectionner le mot de passe «7» à l'aide de la touche (→) et confirmer à l'aide de la touche (←)
- Parcourir avec les touches (→) et sélectionner le sous-menu [36] ; «OFF» apparaîtra
- Insérez les piles dans la télécommande, vous la sentirez vibrer trois fois à confirmer l'activation. Si les piles sont déjà insérées, appuyez simultanément pendant environ trois secondes sur les touches «1» et «8», vous sentirez

la télécommande vibrer trois fois comme confirmation d'activation. Depuis le panneau de contrôle appuyez sur la touche (←) et avec les touches (→) sélectionner «ON»

Vous pouvez choisir d'utiliser la sonde de température du poêle ou celle de la télécommande

- Utilisez les touches (→) (←) pour choisir "OFF", "ON" ou "T" "OFF" désactive la télécommande "ON" active la télécommande sans activer la sonde de température "T" active la télécommande avec la sonde de température à distance
- Appuyez sur la touche (←) pour confirmer le choix
- Le panneau de commande commence la recherche du signal de la télécommande
- Au bout de quelques secondes d'attente, la télécommande émettra un clignotement et une vibration, signaux qui indiquent l'association correcte entre les deux appareils. Sur l'écran apparaîtra (📶) Les lignes en haut indiquent l'intensité du signal radio, celles en bas indiquent le niveau de la batterie ; quatre lignes indiquent la valeur maximale, une ligne indique la valeur minimale.
- Le symbole (📶) apparaîtra, fixe, en haut de l'écran

POUR TOUTES LES VERSIONS

Modification de la température

- Appuyez sur la touche 2 qui s'allumera
- Appuyez sur la touche 7 et/ou 8 pour configurer la valeur souhaitée

Modification de la puissance

- Appuyez sur la touche 3 qui s'allumera
- Appuyez sur la touche 7 et/ou 8 pour configurer la valeur souhaitée

Modification de la ventilation

- Appuyez sur la touche 4 qui s'allumera
- Appuyez sur la touche 7 et/ou 8 pour configurer la valeur souhaitée

Modification de la ventilation secondaire (si présente)

- Appuyez sur la touche 6 qui s'allumera
- Appuyez sur la touche 7 y/o 8 pour régler la valeur souhaitée.

Attention !

La pression des touches 7 et/ou 8 modifiera simultanément la vitesse de tous les ventilateurs postérieurs ; les vitesses ne peuvent pas être gérées séparément. Déconnexion entre le poêle et la télécommande.

S'il est nécessaire d'interrompre la connexion entre les deux dispositifs, agir comme suit :

- Appuyez sur les touches fléchées (↑) (↓) du panneau de commande du poêle, aller dans le menu setup et appuyez sur la touche (←)
- Sélectionner le mot de passe «7» avec la touche (→) et confirmer avec la touche (←)
- Parcourir avec les touches (→) (←) et sélectionner le sous-menu [36] ; «ON» apparaîtra. Parcourir avec les touches (→) (←) pour sélectionner "OFF"
- Appuyez sur la touche (←) pour confirmer
- Appuyez sur simultanément pendant environ trois secondes les touches «1» et «8», de la télécommande

Si la télécommande est associée à un Ecomonoblocco, consulter le mode d'emploi qui accompagne l'appareil.

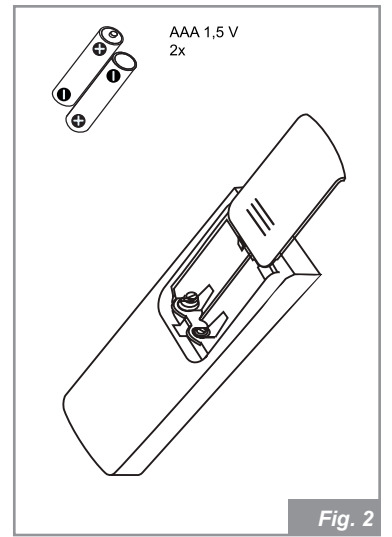

Fig. 2

Avvertissements pour l'élimination correcte du produit aux termes de la Directive européenne 2002/96/EC.

Au terme de son utilisation, le produit ne doit pas être éliminé avec les déchets urbains. Le produit doit être remis à l'un des centres de collecte sélective prévus par l'administration communale ou auprès des revendeurs assurant ce service.

Éliminer séparément un appareil électroménager permet d'éviter les rejets négatifs pour l'environnement et la santé dérivant d'une élimination incorrecte, et permet de récupérer les matériaux qui le composent dans le but d'une économie importante en termes d'énergie et de ressources. Pour rappeler l'obligation d'éliminer séparément les appareils électroménagers, le produit porte le symbole d'un caisson à ordures barré.



004725212 - 14/07/2021

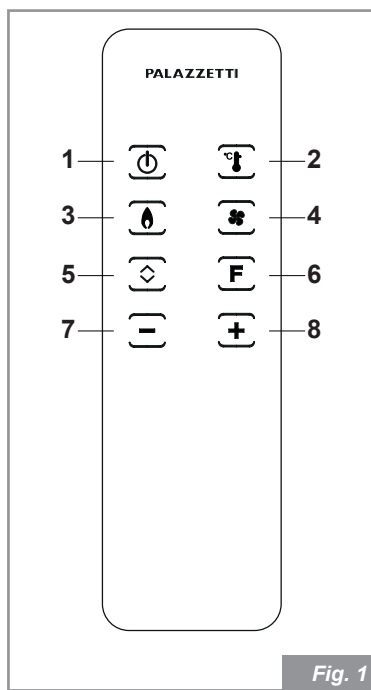

Fig. 1

¡Atención!

Las modificaciones o alteraciones no autorizadas por el fabricante pueden invalidar el cumplimiento de la normativa CE y hacer que el dispositivo deje de ser apto para su uso. El fabricante no se hace responsable de los daños a personas o bienes causados por un uso inadecuado o un mal funcionamiento del dispositivo sujeto a modificaciones no autorizadas.



Este dispositivo permite controlar desde remoto los parámetros de funcionamiento de la estufa.

LEYENDA BOTONES (FIG. 1):

- 1: Encendido / Apagado (mantenga pulsado unos 3 segundos para efectuar la operación deseada).
- 2: Temperatura
- 3: Potencia
- 4: Ventilación
- 5: Tecla momentáneamente desactivada
- 6: Ventilación secundaria (si la hubiera)
- 7 y 8: Teclas para la configuración de los parámetros

Comprobar la versión en el display

¡Atención!

Para comprobar la versión actualmente en uso en su aparato, proceda de la siguiente manera:

- Pulse las teclas flecha (↑) (↓) del panel de control de la estufa, vaya al menú configuración y pulse la tecla (←)
- "0" aparece, pulse la tecla (→) seleccione la contraseña "7", confirme con la tecla (←)
- Aparecerá "ON", pulse la tecla (→) seleccione el submenú "5", pulse la tecla (←) para confirmar
- Pulse las teclas flecha (↑) (↓) hasta que aparezca la letra "d" seguida de un número (d040, d041 o d042, d043...) que indica la versión de visualización presente en el aparato.

Una vez que haya identificado la versión de su display, vaya a las descripciones del párrafo correspondiente y siga las instrucciones pertinentes.

VERSION ON EL DISPLAY D040 - D041

Para habilitar el control remoto es necesario realizar un procedimiento de emparejamiento según la secuencia:

- Pulse las teclas flecha (↑) (↓) del panel de control de la estufa, vaya al menú configuración y pulse la tecla (←)
- Seleccione la contraseña "7" con la tecla (→) y confirme con la tecla (←)
- Desplácese con la tecla (→) y seleccione el submenú [36] ; aparecerá "OFF"
- Inserte las baterías en el control remoto, lo

escuchará vibrar tres veces como confirmación de la activación. Si las pilas ya están insertadas, presione des teclas "1" y "8", simultáneamente durante unos tres segundos, escuchará el control remoto vibrar tres veces como confirmación de la activación.

- Pulse la tecla (←) para confirmar
- El panel de control inicia la búsqueda de la señal del mando a distancia
- Al cabo de unos segundos de espera, en el display del panel de control aparecerá «ON» y el mando a distancia emitirá un parpadeo y una vibración, señales que indican la correcta equiparación entre los dos dispositivos

El símbolo (📶) aparecerá en la parte superior de la pantalla.

Para habilitar el mando a distancia es necesario efectuar un procedimiento de unión conforme a la secuencia:

- Pulse las teclas flecha (↑) (↓) del panel de control de la estufa, vaya al menú configuración y pulse la tecla (←)
- Seleccione la contraseña "7" con la tecla (→) y confirme con la tecla (←)
- Desplácese con las teclas (→) (←) y seleccione el submenú [37] y confirme con la tecla (←)
- Deslicese con las teclas (→) (←) para seleccionar el parámetro de funcionamiento deseado: seleccionando "OFF" activa la sonda del estufa, eligiendo "ON" activa la sonda control remoto
- Pulse la tecla (←) para confirmar

VERSION ON EL DISPLAY D042 Y SUBSIGUIENTES

Para habilitar el mando a distancia es necesario realizar un procedimiento de emparejamiento según la secuencia:

- Pulse las teclas flecha (↑) (↓) del panel de control de la estufa, vaya al menú configuración y pulse la tecla (←)
- Seleccione la contraseña "7" con la tecla (→) y confirme con la tecla (←)
- Deslicese con la tecla (→) y seleccione el submenú [36] ; aparecerá "OFF"
- Inserte las baterías en el control remoto, lo escuchará vibrar tres veces como

confirmación de la activación. Si las pilas ya están insertadas, presione las teclas "1" y "8", simultáneamente durante unos tres segundos, escuchará el control remoto vibrar tres veces como confirmación de la activación. Desde el panel de control pulse la tecla (←) y con las teclas (→) (←) y seleccione "ON".

Es posible elegir si desea utilizar la sonda temperatura de la estufa o la del mando a distancia

- Con las teclas (→) (←) elegir "OFF", "ON" o "T" "OFF" desactiva el control remoto "ON" habilita el mando a distancia sin activar la sonda de temperatura remota "T" habilita el control remoto con de temperatura remota
- Pulse la tecla (←) para confirmar
- El panel de control inicia la búsqueda de la señal del mando a distancia
- Después de unos segundos de espera el control remoto emitirá un destello y una vibración, señales que indican el emparejamiento correcto entre los dos dispositivos.

Aparecerá en la pantalla (📶)

Las líneas en la parte superior indican la intensidad de la señal, radio, los de la parte inferior, el nivel de la batería; cuatro líneas indican el valor máximo, una línea indica el valor mínimo.

- El símbolo (📶) aparecerá en la parte superior de la pantalla.

PARA TODAS LAS VERSIONES

Para configurar la temperatura, proceda de la siguiente manera:

- Pulse la tecla 2, que se iluminará
- Pulse las teclas 7 y/o 8 para configurar el valor deseado

Modificación de la potencia

- Pulse la tecla 3, que se iluminará
- Pulse las teclas 7 y/o 8 para configurar el valor deseado

Modificación de la ventilación

- Pulse la tecla 4, que se iluminará
- Pulse las teclas 7 y/o 8 para configurar el valor deseado

Modificación de la ventilación secundaria (si la hubiera)

- Pulse la tecla 6, que se iluminará
- Pulse las teclas 7 y/o 8 para configurar el valor deseado.

¡Atención!

Pulsando las teclas 7 y/o 8 se cambiará la velocidad de todos los ventiladores traseros al mismo tiempo; no es posible gestionar las velocidades individuales por separado. Desconexión entre estufa y mando a distancia.

Si es necesario interrumpir la conexión entre los dos dispositivos, efectúe los siguientes pasos:

- Pulse las teclas flecha (↑) (↓) del panel de control de la estufa, vaya al menú configuración y pulse la tecla (←)
- Seleccione la contraseña "7", pulse la tecla (→) y confirme con la tecla (←)
- Deslicese con las teclas (→) (←) y seleccione el submenú [36] ; aparecerá "ON", con las teclas (→) (←) y seleccione "OFF"
- Pulse la tecla (←) para confirmar
- Presione simultáneamente las teclas "1" y "8" del mando a distancia

Si el mando a distancia se combina con un Ecomonoblocco, consulte el manual de uso que acompaña al aparato.

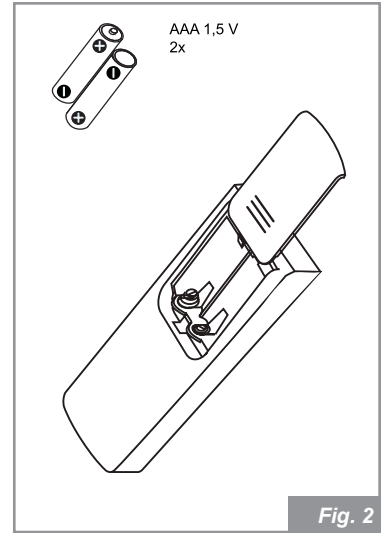

Fig. 2

Advertencias para la eliminación correcta del producto según establece la directiva europea 2002/96/CE.

Al final de su vida útil, el producto no debe eliminarse junto a los desechos urbanos. Puede entregarse a centros específicos de recogida diferenciada dispuestos por las administraciones municipales, o a distribuidores que facilitan este servicio. Eliminar por separado un electrodoméstico significa evitar posibles consecuencias negativas para el medio ambiente y la salud derivadas de una eliminación inadecuada y permite reciclar los materiales que lo componen, obteniendo así un ahorro importante de energía y recursos. Para subrayar la obligación de eliminar por separado los electrodomésticos, en el producto aparece un contenedor de basura móvil tachado.



004725212 - 14/07/2021

Radio equipment  
PALAZZETTI SHAPE

Manufacturer  
Palazzetti Lelio S.p.A.  
Via Roveredo, 103  
Porcia PN  
33080  
Italy

This declaration of conformity is issued under the sole responsibility of the manufacturer.

Object of the declaration:

BLE remote control  
Brand: PALAZZETTI  
Model name: SHAPE



The object of the declaration described above is in conformity with the relevant Union harmonisation legislation:

2014/53/EU relating to the making available on the market of radio equipment  
1999/519/EC on the limitation of exposure of the general public to electromagnetic fields

References to the relevant harmonised standards used or references to the other technical specifications in relation to which conformity is declared :

EN 62311:2008 Assessment of electromagnetic and electrical equipment related to human exposure restrictions for electromagnetic fields (0 Hz - 300 GHz)

EN 301 489-1 V2.2.0 ElectroMagnetic Compatibility (EMC) standard for radio equipment and services; Part 1: Common technical requirements; Harmonised Standard covering the essential requirements of article 3.1(b) of Directive 2014/53/EU and the essential requirements of article 6 of Directive 2014/30/EU

EN 301 489-17 V3.2.0 ElectroMagnetic Compatibility (EMC) standard for radio equipment and services; Part 17: Specific conditions for Broadband Data Transmission Systems; Harmonised Standard covering the essential requirements of article 3.1(b) of Directive 2014/53/EU

EN 300 328 V2.1.1 Wideband transmission systems; Data transmission equipment operating in the 2,4 GHz ISM band and using wide band modulation techniques; Harmonised Standard covering the essential requirements of article 3.2 of Directive 2014/53/EU

EN 62368-1:2014 Audio/video, information and communication technology equipment - Part 1: Safety requirements

Signed for and on behalf of:

PALAZZETTI LELIO S.p.A.  
Via Roveredo, 103 - PORCIA/PORDENONE  
Cod.Fisc. e Part IVA 00429500937  
Tel. 0434 922922 / 922655 - Fax 922355  
mail: info@palazzetti.it - www.palazzetti.it

Porcia (PN), 13/03/2019

Ruben Palazzetti, Chairman of the Board